

BedarfsHaltestelle  
Schienenersatzverkehr  
NL = 20 m



# Am Sodenmatt

BW 2332  
Lärmschutzwand  
h=2,30 über FBR,  
L=ca. 65m

QS 10

Stadlinformationstafel

14 Fahrradbügel (nachrichtlich)

NL = 40,0 m

NL = 40,0 m

durchsteigbares Gelände  
L = 17,40m, lichter Abstand  
zur Gleisachse = 1,775 m

Erweiterung  
Parkfläche um  
2 Stellplätze

## Verringerung des Abstandes Trasse-Gehweg (HPA)

Flächengewinn  
Bis zu 115 cm  
Im Böschungsbereich

Erhalt von  
76 Bäumen  
(39 geschützt)

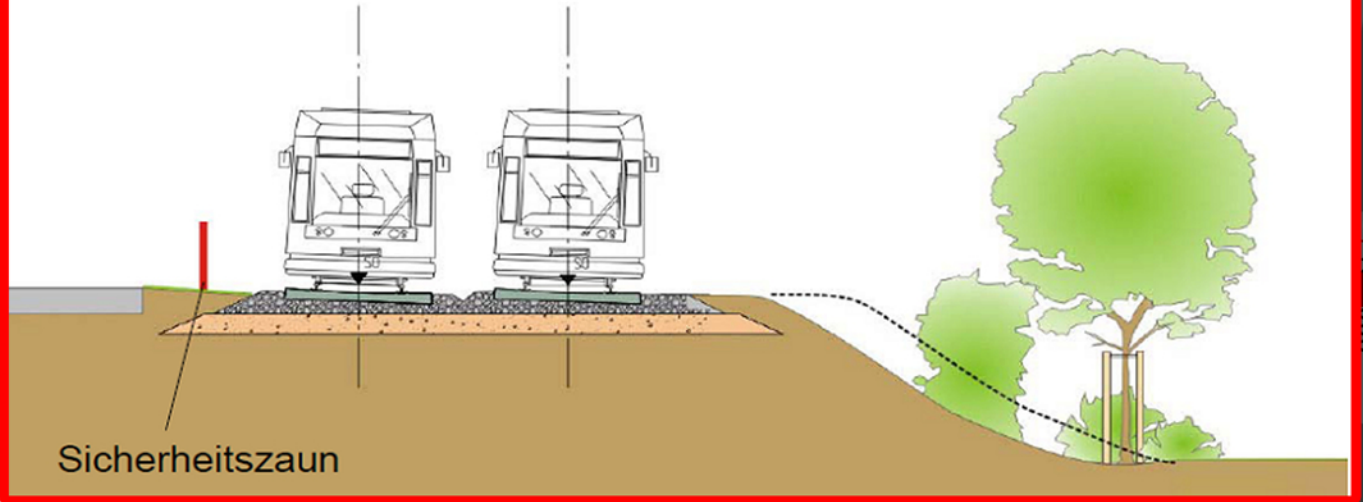

Sicherheitszaun

BW 2333  
Lärmschutzwand  
h=2,30 über SOK,  
L=ca. 76m

Technische Sicherung  
der Überfahrt  
mit Lichtsignal  
( dunkel/gelb/rot )

Anschluss an  
Bestand

Grenze Baufeld

